

Nettoyeur manuel eco de pistolet peinture

Ref. 1801050

Nettoyage manuel du pistolet ou des accessoires au diluant.

Zone de travail semi-étanche pour limitation des émanations et récupération du produit par condensation.

Alimentation pneumatique - Certifié ATEX II 2G



Alimentation	Pneumatique
Pression de service	6-10 bar
Capacité des fûts	2x25 L
Diamètre cheminée	120mm
Dimensions (l x h x p)	540x1540x710 mm

Points forts:

- Économie de solvant de 30 à 60%
- Réduction des émissions de 80%
- Aspiration automatique des vapeurs de la zone de travail
- Stockage pour solvant propre et solvant sale.
- Aspiration par effet venturi
- Prélavage avec diluant sale ou diluant propre
- Rinçage au nébuliseur (brumisateur) avec diluant propre
- Réducteur de pression pour essais de couleurs
- Entièrement en inox
- Certifié ATEX II 2G

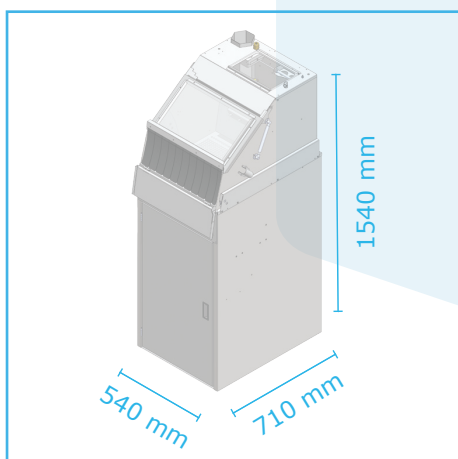

- + Économique et Écologique
- + Tout pneumatique, sécurité maximale
- + Pas d'oublis de mise en route de l'aspiration
- + Stockage des fûts en sécurité dans l'appareil
- + Finition parfaite du nettoyage grâce au nébuliseur
- + Possibilité de raccorder une soufflette ou autre accessoire
- + Adapté pour la réalisation d'essais couleur